

基礎平面図

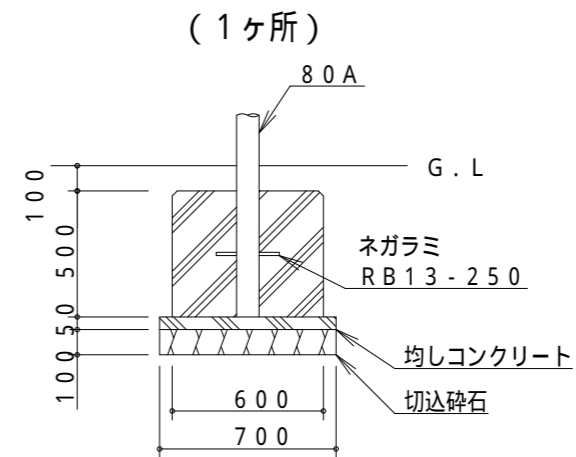

A基礎詳細図 S = 1 / 30

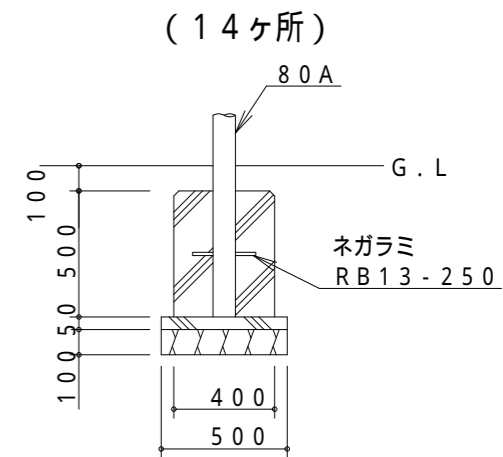

B基礎詳細図 S = 1 / 30

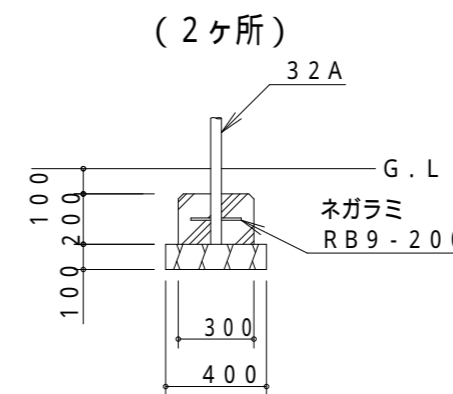

C基礎詳細図 S = 1 / 30

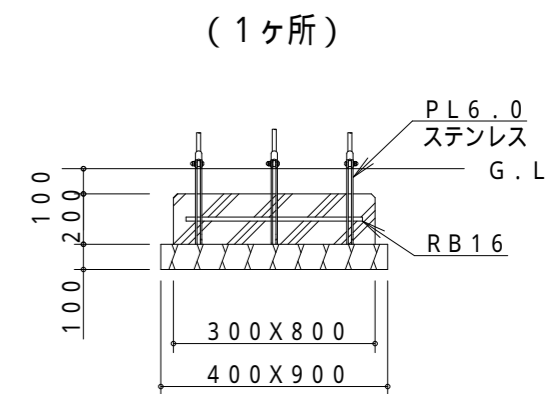

D基礎詳細図 S = 1 / 30

製品仕様

主要鋼管

品名	CM-110 ビッグボイジャー(基礎図)
図番	CM-110-2/2
尺度	1/40 作図日 2012. 8.28